

Ruj. Kami : PMS/UKP/(S)80/45 JLD.4( 29 )

Tarikh : 27 Mei 2005

Semua Ketua Jabatan Persekutuan, Sabah  
Dan Wilayah Persekutuan Labuan.

Semua Ketua Badan Berkanun Persekutuan, Sabah  
Dan Wilayah Persekutuan Labuan.

Y. Bhg. Datuk/Tuan/Puan,

**SURAT PEKELILING KONTRAK  
PERBENDAHARAAN MALAYSIA SABAH  
PMS/UKP/ 02 / 2005**

---

**PEMBEKALAN DAN PENGHANTARAN TILAM, BANTAL & KUSYEN  
KEPADA SEMUA JABATAN DAN BADAN BERKANUN PERSEKUTUAN  
DI SABAH DAN WILAYAH PERSEKUTUAN LABUAN  
BAGI TEMPOH 1 JUN 2005 HINGGA 31 MEI 2007**

---

**1. PERIHAL**

- 1.1. Adalah dimaklumkan bahawa Perbendaharaan Malaysia Sabah telah mengadakan satu kontrak bagi Pembekalan Dan Penghantaran Tilam, Bantal Dan Kusyen Kepada Semua Jabatan Dan Badan Berkanun Persekutuan Di Sabah Dan Wilayah Persekutuan Labuan bagi tempoh **dua puluh empat (24) bulan** mulai **1 Jun 2005 hingga 31 Mei 2007**.

## **2. BUTIR – BUTIR KONTRAK**

- 2.1. No. Kontrak : **PMS/UKP/1(a)/2005**
- Nama Pembekal : **Dreammaster Corporation (Sabah) Sdn. Bhd.  
Lot 3, DBKK, SMI Vendor Scheme  
KKIP, Jalan Sepanggar Menggatal  
88450 Kota Kinabalu**
- Nombor Telefon/ : **088 - 412721**  
Nombor Faksimili : **088 - 412720**
- Nama dan : **Maybank**  
Alamat Bank : **Jalan Perpaduan  
Kg. Air, Kota Kinabalu**
- Nombor Akaun : **510107604402**
- 2.2. No. Kontrak : **PMS/UKP/02(b)/2005**
- Nama Pembekal : **Syarikat Wan Trading & Construction  
Blok G, Lot 7, Tingkat 3  
Sinsuran Kompleks Kota Kinabalu  
Peti Surat 20044  
88757 LUYANG.**
- Nombor Telefon/ : **088-233554/ 224409/ 232554**  
Nombor Faksimili : **088- 236425**
- Nama dan : **Maybank**  
Alamat Bank : **Jalan Pantai, Kota Kinabalu**
- Nombor Akaun : **510013-103652**

### **3. TEMPOH KONTRAK**

3.1. Tempoh kontrak ialah selama dua puluh empat (24) bulan berkuatkuasa mulai **1 Jun 2005 hingga 31 Mei 2007**.

### **4. HARGA, PENENTUAN, GERENTI DAN LAIN-LAIN KETERANGAN**

4.1 Harga bagi kontrak ini adalah harga bersih termasuk semua jenis cukai serta kos pembungkusan dan pengiriman/penghantaran seperti di **Lampiran A1 dan Lampiran A2**.

4.2 Lain-lain penentuan dan syarat dibawah kontrak ini adalah seperti di **Lampiran B, B1, B2 dan B3**.

### **5. TEMPOH PENYERAHAN**

5.1. Tempoh penyerahan ialah seperti **Lampiran A1 dan A2** mana yang berkenaan dari tarikh Pesanan Rasmi dikeluarkan.

5.2. Jabatan Pengguna adalah dibenarkan untuk membuat perubahan tempoh penyerahan kepada suatu tempoh yang lain tertakluk kepada syarat – syarat berikut:-

5.2.1 Perubahan ini dibuat dengan persetujuan secara bertulis oleh Pegawai Pengawal atau wakilnya dengan Kontraktor. Salinan persetujuan tersebut hendaklah dikemukakan kepada Perbendaharaan Malaysia Sabah.

5.2.2. Jabatan berkenaan bertanggungjawab sepenuhnya terhadap perubahan ini.

5.3. Barang – barang yang diserahkan oleh Kontraktor pada masa dan tarikh yang ditetapkan di dalam borang pesanan tidak boleh ditolak tanpa arahan secara bertulis daripada pegawai – pegawai yang membuat pesanan. Jika penolakan dibuat secara **'adhoc'** tanpa memberitahu terlebih dahulu kepada kontraktor, tindakan boleh diambil terhadap pegawai yang berkenaan seperti menanggung tuntutan gantirugi oleh kontraktor berkenaan jika ada.

5.4. Sekiranya Jabatan Pengguna telah mematuhi perenggan 6.1, 6.2, dan 7.3 akan tetapi kontraktor gagal membuat bekalan dalam tempoh

penyerahan yang ditetapkan, Jabatan Pengguna dibenarkan membeli dari punca lain bagi keperluan segera sahaja. Pembelian bagi keperluan segera ini hendaklah dilaporkan dengan serta merta kepada Perbendaharaan Malaysia Sabah dengan menyertakan salinan – salinan Pesanan Tempatan dan invoice/bil yang terlibat.

- 5.5. Sebarang pesanan yang tidak dapat dibekalkan oleh kontraktor mengikut tempoh penyerahan yang ditetapkan, Jabatan Pengguna hendaklah melaporkan dengan segera kepada Perbendaharaan Malaysia Sabah dengan menyatakan bilangan kontrak, nama barang, nombor dan tarikh pesanan tempatan, kuantiti dan nilai pesanan berkenaan. Satu salinan pesanan tempatan berkenaan hendaklah disertakan juga.

## **6. ANGGARAN KEPERLUAN**

- 6.1. Setelah menerima Pekeliling ini, semua Jabatan Pengguna dikehendaki menghantar jadual anggaran dan jangkamasa keperluan bagi tahun – tahun berkenaan kepada kontraktor dalam tempoh **dua (2) minggu** untuk membolehkan kontraktor membuat perancangan pembekalan. Satu salinan jadual berkenaan hendaklah dikemukakan kepada Perbendaharaan Malaysia Sabah.
- 6.2. Sekiranya Jabatan pengguna tidak mematuhi arahan pada perenggan **7.1., 7.2** dan **7.3** kontraktor berkenaan tidaklah boleh dipersalahkan jika kelewatan bekalan berlaku kelak.

## **7. PESANAN**

- 7.1. Semua pesanan hendaklah dibuat terus kepada kontraktor dengan mencatatkan nombor kontrak, jenis barang dan kuantiti keperluan.
- 7.2. Kuantiti pesanan mestilah mengikut perenggan **112 Tatacara Pengurusan Stor – Panduan Perbendaharaan**. Keperluan yang terlalu banyak janganlah diminta melalui satu pesanan sahaja tetapi hendaklah dipecah – pecahkan kepada beberapa pesanan. Pesanan – pesanan itu pula hendaklah dijarakkan tempohnya mengikut jangkamasa yang munasabah untuk memudahkan kontraktor menguruskan bekalan mengikut pesanan – pesanan berkenaan.

- 7.3. Apabila membuat pesanan Jabatan Pengguna dikehendaki memberi alamat yang lengkap serta nama pegawai dan nombor telefon masing – masing supaya pembekalan dapat dijalankan dengan licin dan tepat pada tempat yang dikehendaki.

## **8. PEMERIKSAAN SEMASA MENERIMA BEKALAN**

- 8.1. Jabatan Pengguna mestilah memeriksa bekalan yang diterima untuk memastikan bahawa jenis dan jumlah barang yang dibekalkan itu adalah sama seperti yang dipesan, memastikan keasliannya dengan mendapatkan kad jaminan. Jika ada sebarang keraguan mengenai kualiti Barangan atau jika didapati kerosakan/kekurangan/tidak menepati penentuan di **Lampiran 'A1' dan 'A2' serta Lampiran 'B, B1, B2 dan B3**, Jabatan Pengguna hendaklah meminta Kontraktor menggantikan jumlah yang rosak/kurang/tidak menepati penentuan itu dengan yang baru tanpa apa-apa kos tambahan.
- 8.2. Jabatan Pengguna hendaklah memberitahu Kontraktor secara bertulis sebarang penolakan penerimaan bekalan dengan salinan kepada Perbendaharaan Malaysia Sabah. Kontraktor mestilah menggantikan Barangan berkenaan (yang rosak/kurang/tidak menepati penentuan) dengan yang baru dalam tempoh **empat belas (14) hari** dari tarikh pemberitahuan dikeluarkan tanpa sebarang tambahan kos.

## **9. TEMPOH AKHIR PENGADUAN**

- 9.1. Jabatan Pengguna hendaklah mengemukakan aduan mengenai pembekalan yang tidak menepati penentuan dengan serta merta jika ada dan hendaklah tidak lewat daripada **tiga (3) bulan** selepas tarikh tamat kontrak. Perbendaharaan Malaysia Sabah tidak akan bertanggungjawab ke atas sebarang masalah yang berbangkit akibat daripada kegagalan Jabatan mematuhi arahan ini.
- 9.2. Sekiranya aduan tidak dapat dikemukakan dalam tempoh tersebut oleh sebab – sebab tertentu yang tidak dapat dielakkan, Jabatan Pengguna hendaklah memaklumkan kepada Perbendaharaan Malaysia Sabah secara rasmi mengenai kedudukan perkara tersebut serta jangkamasa yang masih diperlukan untuk mengemukakan aduan berkenaan.

## **10. PEMBAYARAN BIL**

- 10.1. Pembayaran bil – bil yang dikemukakan oleh kontraktor hendaklah dibuat mengikut tatacara yang ditetapkan oleh Akauntan Negara Malaysia melalui surat Pekeliling Akauntan Negara Malaysia No. 1/83 bertarikh 23 Mac 1983.
- 10.2. Bagi pesanan yang telah disempurnakan oleh kontraktor dengan memuaskan, bil mengenainya hendaklah dijelaskan dalam tempoh **tiga puluh (30)** hari dari tarikh bil itu diterima.
- 10.3. Walau apapun peraturan penerimaan barang – barang yang diamalkan oleh sesuatu Jabatan, pengesahan penerimaan barang – barang mestilah dibuat dengan segera pada hari bekalan disempurnakan untuk membolehkan kontraktor mengemukakan bil pembayaran dengan seberapa segera. Jabatan tidak perlu menunggu laporan ujian Jabatan untuk membuat bayaran.
- 10.4. Semua ketua Jabatan diingatkan supaya membuat pembayaran kepada pembekal dalam tempoh yang ditetapkan. Kegagalan berbuat demikian mengakibatkan tindakan surcaj akan dikenakan ke atas ketua jabatan berkenaan. Arahan Perbendaharaan 103, Surat Pekeliling Perbendaharaan Malaysia Sabah Bil 13 tahun 2000 ada kaitan.

## **11. PENGGUNAAN KONTRAK**

- 11.1. Semua Jabatan, dan Badan Berkanun Persekutuan Di Sabah Dan Wilayah Persekutuan Labuan hendaklah menggunakan kontrak ini sepenuhnya dan tidak dibenarkan membeli dari punca lain tanpa kebenaran Perbendaharaan Malaysia Sabah mengikut mana yang berkenaan kecuali atas sebab – sebab yang dinyatakan di perenggan 5.4 dan 11.2.
- 11.2. Penentuan dalam kontrak ini adalah penentuan gunasama pelbagai Jabatan. Sekiranya penentuan itu tidak sesuai dengan keperluan Jabatan Pengguna, sila kemukakan penentuan yang diperlukan dengan menyatakan perbezaan itu. Perbendaharaan Malaysia Sabah seterusnya akan menimbangkan pengecualian daripada menggunakan Kontrak Pusat dan perolehan melalui tatacara lain.

## 12. HAL – HAL LAIN

12.1. Jika ada sebarang kemusykilan mengenai kontrak ini, Jabatan Pengguna adalah dinasihatkan menghubungi Pegawai berikut :-

(i) **Encik Yahya bin Hj. Sulaiman**  
Tel : 088 – 243993 sambungan 4051

(ii) **Puan Maziah bt. Zainal**  
Tel : 088 – 243993 sambungan 4082

12.2. Sila layari laman web kami di [www.sabah.gov.my/pmsabah/](http://www.sabah.gov.my/pmsabah/) untuk keterangan lanjut.

Sekian. Terima kasih.

**“ BERKHIDMAT UNTUK NEGARA ”**

Saya yang menurut perintah,

t.t  
( **DAUD BIN TAHIR** )  
Pegawai Kewangan Persekutuan,  
Sabah.

s.k.

Setiausaha Tetap  
Kementerian Kewangan Negeri Sabah  
Bahagian Stor & Kontrak  
Wisma Kewangan, Bangunan Sekretariat  
**88595 KOTA KINABALU.**

Bendahari Negeri Sabah  
Wisma Kewangan  
Karung Berkunci 2058  
Bangunan Urusetia  
**88592 KOTA KINABALU.**

Pengarah  
Jabatan Audit Negara  
Tingkat 6 & 7 Rumah Persekutuan  
**88518 KOTA KINABALU.**

Pengarah Cawangan  
Jabatan Akauntan Negara Malaysia  
Cawangan Sabah  
Tingkat 6 & 7, Wisma Perindustrian  
Jalan Istiadat, Likas  
**88400 KOTA KINABALU.**

Pengarah Cawangan  
Jabatan Akauntan Negara Malaysia  
Kawasan Labuan  
Tingkat 5, Menara Ujana Kewangan  
Peti Surat 80622  
**87016 WILAYAH PERSEKUTUAN LABUAN.**

Pengarah Cawangan  
Jabatan Akauntan Negara Malaysia  
Kawasan Tawau  
Tingkat 2, Rumah Persekutuan  
Jalan Dunlop, Bandar Sabindo  
**91009 TAWAU.**

Pengarah Cawangan  
Jabatan Akauntan Negara Malaysia  
Kawasan Sandakan  
Tingkat 2, Rumah Persekutuan  
Jalan Labuk, Beg Berkunci 41  
**90009 SANDAKAN.**



Pengarah Cawangan  
Jabatan Akauntan Negara Malaysia  
Kawasan Keningau  
Beg Berkunci No. 5  
**89009 KENINGAU.**

**Surat Pekeliling Kontrak Perbendaharaan Malaysia Sabah**

**PEMBEKALAN DAN PENGHANTARAN TILAM, BANTAL DAN KUSYEN KEPADA  
SEMUA JABATAN DAN BADAN BERKANUN PERSEKUTUAN DI SABAH DAN WILAYAH PERSEKUTUAN LABUAN  
BAGI TEMPOH TAHUN 2005 HINGGA 2007**

**LAMPIRAN A 1**

BIL	JENIS ITEM/SAIZ (MM)	JENAMA	BUATAN	HARGA BERSIH SEUNIT MENGIKUT DAERAH (RM)							TEMPOH PENYERAHAN
				A	B	C	D	E	F	G	
1	Tilam Dengan Pembalut	Rola-Plus	Malaysia	247.00	252.00	247.00	257.00	247.00	247.00	257.00	1- 5 Hari
	1.1 1905 x 1524 x 102			180.00	185.00	180.00	185.00	180.00	180.00	185.00	
	1.2 1905 x 1067 x 102	Rola-Plus	Malaysia	155.00	158.00	155.00	160.00	155.00	155.00	160.00	1- 5 Hari
	1.3 1905 x 914 x 102			140.00	143.00	140.00	145.00	140.00	140.00	145.00	
	1.4 1905 x 838 x 102	Rola-Plus	Malaysia	127.00	130.00	127.00	132.00	127.00	127.00	132.00	1- 5 Hari
	1.5 1905 x 762 x 102			90.00	93.00	90.00	95.00	90.00	90.00	95.00	
	1.6 1372 x 762 x 102	Rola-Plus	Malaysia	53.00	55.00	53.00	55.00	53.00	53.00	55.00	1- 5 Hari
1.7 1905 x 711 x 25											
2	Bantal Dengan Pembalut	DM Pillow	Malaysia	23.00	24.00	23.00	24.00	23.00	23.00	24.00	1- 5 Hari
	2.1 660 x 432 x 114			21.00	22.00	21.00	22.00	21.00	21.00	22.00	
	2.2 635 x 381 127		Malaysia	21.00	22.00	21.00	22.00	21.00	21.00	22.00	1- 5 Hari
	2.3 610 x 356 x 127										
3	Kusyen Dengan Pembalut	Rola Cushlon	Malaysia	31.00	31.00	31.00	31.00	31.00	31.00	31.00	1- 5 Hari
	a. Jenis empat segi tepat			30.00	30.00	30.00	30.00	30.00	30.00	30.00	
	3.1 660 x 550 x 102		Malaysia	30.00	30.00	30.00	30.00	30.00	30.00	30.00	1- 5 Hari
	3.2 660 x 500 x 102										
	3.3 660 x 447 x 102										
	b. Jenis empat segi berbentuk separa bulat di bhg. Atas	Rola Cushlon	Malaysia	31.00	31.00	31.00	31.00	31.00	31.00	31.00	1- 5 Hari
3.4 660 x 530 120/152	32.00			32.00	32.00	32.00	32.00	32.00	32.00		
3.5 610 x 520 x 120/190											

\* Harga - harga adalah termasuk semua jenis cukai dan kos penghantaran.

**KOD - KOD DAERAH/KAWASAN**

A - Kota Kinabalu, Papar, Penampang, Tuaran  
 B - Ranau, Telupid, Sandakan, Kota Kinabatangan, Beluran  
 C - Kota Belud, Kota Marudu, Pitas, Kudat.

D - Lahad Datu, Kunak, Tawau, Semporna  
 E - Membakut, Beaufort, Sipitang, Kuala Penyu, Menumbuk  
 F - Tambunan, Keningau, Tenom, Nabawan, Pensiangan  
 G - Wilayah Persekutuan Labuan.

Nama Syarikat: **Dreammaster ( Sabah ) Sdn.Bhd**

**Surat Pekeliling Kontrak Perbendaharaan Malaysia Sabah**

**PEMBEKALAN DAN PENGHANTARAN TILAM, BANTAL DAN KUSYEN KEPADA  
SEMUA JABATAN DAN BADAN BERKANUN PERSEKUTUAN DI SABAH DAN WILAYAH PERSEKUTUAN LABUAN  
BAGI TEMPOH TAHUN 2005 HINGGA 2007**

**LAMPIRAN A 2**

BIL	JENIS ITEM/SAIZ (MM)	JENAMA	BUATAN	HARGA BERSIH SELUNIT MENGIKUT DAERAH (RM)							TEMPOH PENYERAHAN
				A	B	C	D	E	F	G	
1	Tilam Dengan Pembalut	Getha	Malaysia								100 unit kebawah 1-2 Minggu
	1.1 1905 x 1524 x 102			358.00	370.00	368.00	372.00	368.00	368.00	372.00	
	1.2 1905 x 1067 x 102	Getha	Malaysia	240.00	252.00	250.00	254.00	250.00	250.00	254.00	
	1.3 1905 x 914 x 102			238.00	250.00	248.00	252.00	248.00	248.00	252.00	
	1.4 1905 x 838 x 102	Getha	Malaysia	190.00	202.00	200.00	204.00	200.00	200.00	204.00	
	1.5 1905 x 762 x 102			168.00	180.00	178.00	182.00	178.00	178.00	182.00	
	1.6 1372 x 762 x 102	Getha	Malaysia	130.00	142.00	140.00	144.00	140.00	140.00	144.00	
	1.7 1905 x 711 x 25			90.00	102.00	100.00	104.00	100.00	100.00	104.00	
2	Bantal Dengan Pembalut	Getha	Malaysia								101-500Unit 2-5 Minggu
	2.1 660 x 432 x 114			35.50	38.00	38.00	38.00	38.00	38.00	38.00	
	2.2 635 x 381 x 127	Getha	Malaysia	33.00	35.50	35.50	35.50	35.50	35.50	35.50	
	2.3 610 x 356 x 127			31.00	33.50	33.50	33.50	33.50	33.50	33.50	
3	Kusyen Dengan Pembalut a. Jenis empat segi tepat	Getha	Malaysia								501 Unit keatas 3-7 Minggu
	3.1 660 x 550 x 102			41.00	43.50	43.50	43.50	43.50	43.50	43.50	
	3.2 660 x 500 x 102			37.50	40.00	40.00	40.00	40.00	40.00	40.00	
	3.3 660 x 447 x 102	Getha	Malaysia	35.20	37.70	37.70	37.70	37.70	37.70	37.70	
	b. Jenis empat segi berbentuk separa bulat di bkg. Atas	Getha	Malaysia								
	3.4 660 x 530 120/152			92.00	95.00	95.00	95.00	95.00	95.00	95.00	95.00
3.5 610 x 520 x 120/190			92.00	95.00	95.00	95.00	95.00	95.00	95.00		

\* Harga - harga adalah termasuk semua jenis cukai dan kos penghantaran.

**KOD - KOD DAERAH/KAWASAN**

A - Kota Kinabalu, Papar, Penampang, Tuaran  
 B - Ranau, Telupid, Sandakan, Kota Kinabatangan, Beluran  
 C - Kota Belud, Kota Marudu, Pitas, Kudat.

D - Lahad Datu, Kunak, Tawau, Semporna  
 E - Membakut, Beaufort, Sipitang, Kuala Penyu, Menumbuk  
 F - Tambunan, Keningau, Tenom, Nabawan, Pensiangan  
 G - Wilayah Persekutuan Labuan.

Nama Syarikat: **Wan Trading & Construction**

## **LAMPIRAN B**

### **SYARAT-SYARAT KHAS**

1. Semua Tilam, Bantal, Dan Kусyen dengan pembalut yang ditawarkan hendaklah memenuhi spesifikasi seperti di Lampiran A dan A1, baru dan bermutu baik.
2. Semua jenis tilam yang ditawarkan hendaklah dari buatan tempatan sahaja melainkan barang-barang yang tidak diperoleh dari sumber-sumber tempatan.
3. Pembelian adalah secara runcit (retail purchase) dan kontraktor yang berjaya hendaklah mempunyai stok yang mencukupi.
4. Semua harga yang ditawarkan hendaklah termasuk semua jenis cukai Kerajaan dan kos penghantaran /penyerahan.
5. Semua tilam, bantal dan kусyen yang dihantar mestilah dibungkus dengan menggunakan plastik.

## **LAMPIRAN B1**

### **SPESIFIKASI TEKNIKAL**

1. Bahan mentah asas : susu getah asli 100% 60 DRC
2. Elogation break : 250% (min 160%)
3. Compression Set : 1.66 (min 160%)
4. Lulus Piawaian Malaysia/Malaysian Standard (MS) 679: 1980.
5. Kain pembalut tilam : grey calico grill atau setaraf
6. Kain pembalut bantal dan kusyen : bleached cotton sheeting atau setaraf
7. Jaminan Foam : Sekurang-kurangnya lima (5) tahun dalam penggunaan biasa.

## LAMPIRAN B2

### SPECIFICATION FOR FOAM RUBBER PRODUCT

1. Types of foam rubber products requires include mattresses and pillow. They shall comply with the Malaysia Specification for latex Foam Rubber mattresses for Domestic and General Use MS 679 : 1980 by standards and Industrial Reasearch Institute of Malaysian (SIRIM).
  
2. Appearance
  - a) Colour is white
  - b) Adour be if the minimum and unobjectionable
  - c) All items should be fully moulded throughout and free from any visual and defect

3. Hardness
  - a) All mattresses will be supplied in medium density
  - b) All pillows will also be supplied in soft density

The hardness index for the products as tested by a prescribed method may be laid down as follows:

    Mattresses ..... 10.2 to 17.2

    Pillows ..... Less than 10.2

4. Material

Latex foam rubber shal be made directly from a latex of any type together with any suitable compounding ingredients by making a foam, causing it to set, and adequately vulcanizing it to produce a permeable cellular rubber of substantially interconnected cells.

The foam rubber shall not include any ingredient known to be injurious to persons with whom it may come into contact. Component ingredients shall be free grit or coarse particles.

Latex foam mattresses shall be either directly moulded or otherwise shaped or built up. They may or may not have cavities moulded or otherwise produced in them. If the mattresses is build up , all joints shall be at least as strong as the late foam rubber itself. Any odour shall be as slight as possible and shall be unobjectionable. The surface shall generally smooth without undue blemishes.

5. Design

The design of all products shall be arrived at bay scientific consideration ang calculations. The product shall have cavities on the underside of suitable shape, size and arrangement or to give the physical properties and standard of comfort required.

6. Covering

The quality of the material should be such that adequate protection is afforded to the foam rubber interior and the material should possess hard wearing properties . The “cover” could be easily taken out washed and to be used again without damaging the foam and cover.

Covering material should be pre-shrunk calico

7. Sample and Test Certificate

a) All sample are to be tested by Standard and Industrial Research Institute of Malaysia (SIRIM) or by Rubber Research Institute of Malaysia (PRI) or any other competent testing agencies approved by Government. The test is to be made in accordance with the procedures and limits laid down in MS 679:1980 to determine the hardness index, fatigue loss compression set and the dynamic compression, tensile strength, elongation at break, and the contents of ash, copper and manganese.

**3.b.3.4 KUSYEN DUDUK**

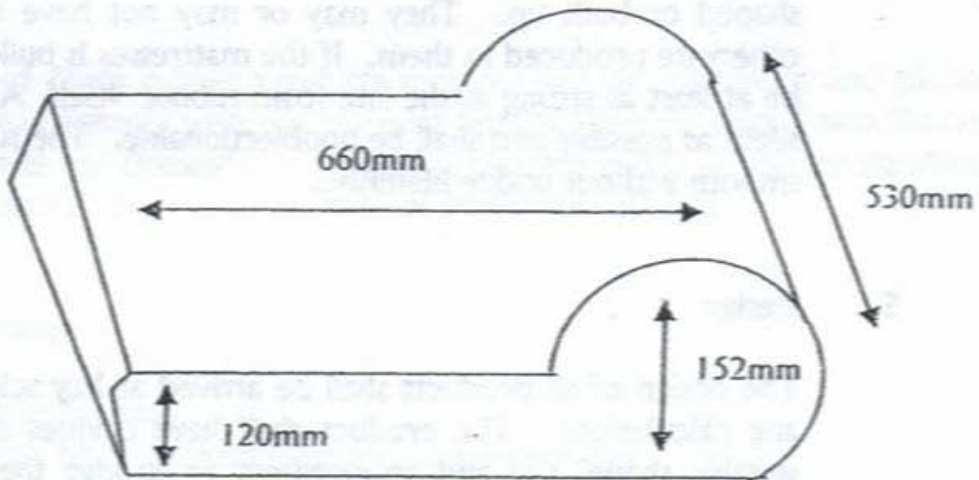

660mm X 530mm X 120mm / 152mm  
(SEAT)

**3.b.3.5 KUSYEN BELAKANG**

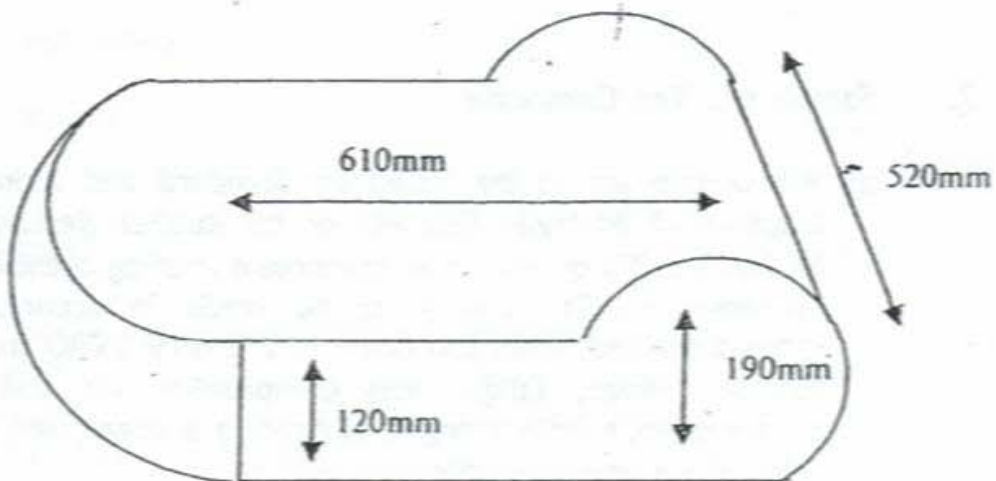

610mm X 520mm X 120mm / 190mm  
(BACK)